

F30200

Manuale di istruzioni

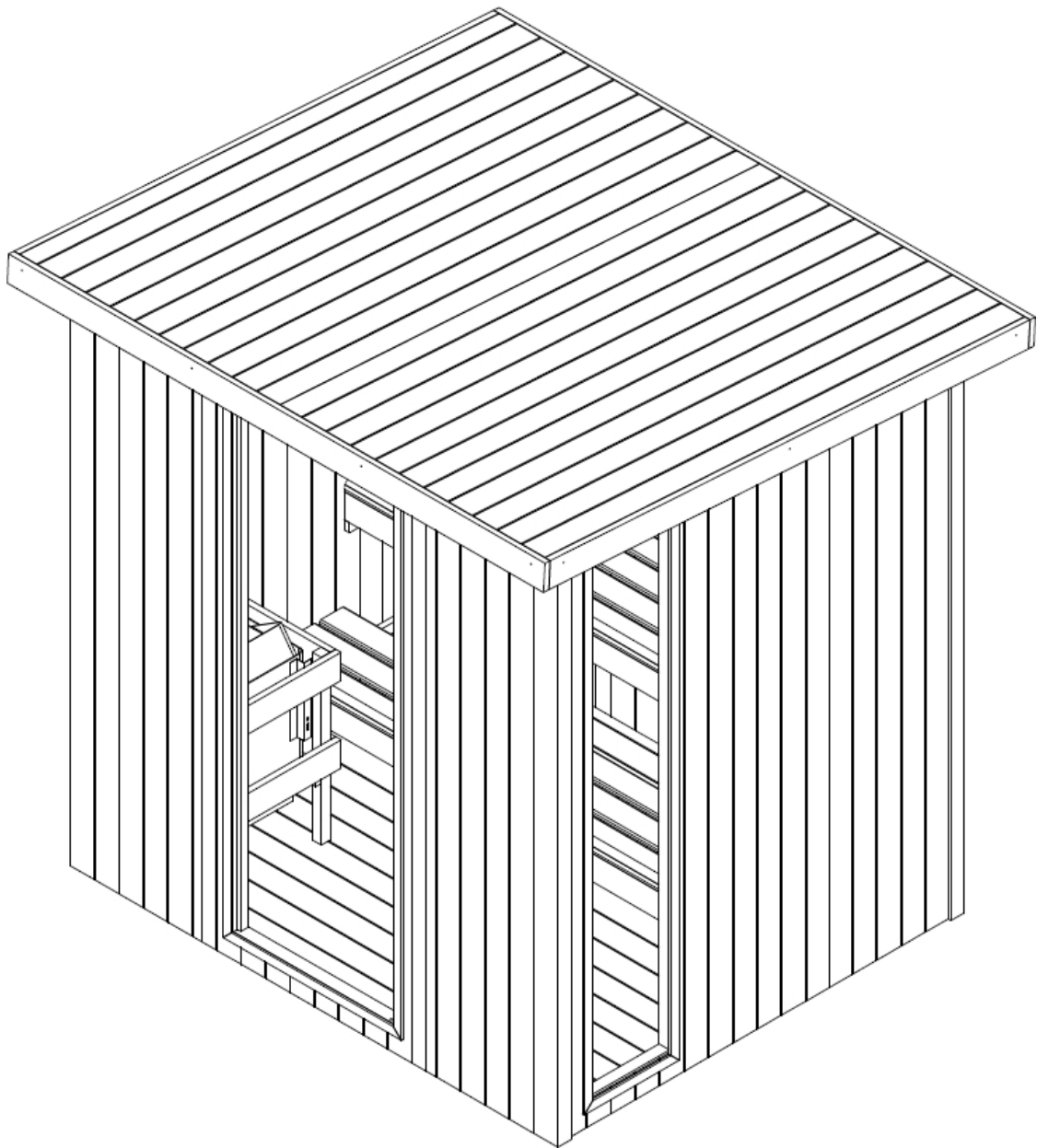

Raccomandazioni

Leggere attentamente queste istruzioni prima di utilizzare la sauna per la prima volta.

Si consiglia di conservarlo in un luogo sicuro per poterlo riutilizzare in futuro.

- Il legno è un elemento vivo. Per mantenere il suo aspetto originale, è importante trattare l'esterno del legno contro l'umidità.
- Posizionare la sauna su una superficie perfettamente piana e dura.
- Non utilizzare detergenti liquidi. Spegnerla prima della pulizia e utilizzare un panno umido.
- Proteggere il cavo di alimentazione della sauna in modo che non venga schiacciato o pizzicato.
- Prima di sostituire determinati componenti, assicurarsi che siano prescritti dal produttore o che abbiano le stesse proprietà dei componenti originali. Una sostituzione errata può causare incendi, cortocircuiti o danni alla sauna. Si consiglia vivamente di consultare un tecnico qualificato.
- Per evitare il rischio di ustioni o scosse elettriche, non utilizzare strumenti metallici.
- Non introdurre animali nella sauna.
- Non lasciare la sauna accesa incustodita.
- Non lasciare la sauna accesa per più di 1 ora alla volta per evitare danni prematuri all'apparecchio. Spegnerla per almeno 30 minuti dopo 1 ora di funzionamento continuo.
- Si raccomanda di non installare un sistema di chiusura sulla porta della sauna.
- Prima di collegare la sauna all'alimentazione elettrica, verificare che l'impianto elettrico sia conforme ai requisiti.

Sicurezza

IMPORTANTE!

Leggere attentamente le istruzioni di sicurezza prima di installare e utilizzare la cabina sauna. Le istruzioni sono importanti per la vostra sicurezza, pertanto vi preghiamo di rispettarle scrupolosamente.

Fare attenzione all'ipertermia, al colpo di calore o all'esaurimento da calore, che possono essere causati o aggravati dal mancato rispetto delle istruzioni di sicurezza. I sintomi includono febbre, polso accelerato, vertigini, svenimenti, letargia e intorpidimento in tutto il corpo o in alcune parti del corpo. Gli effetti sono: ridotta percezione del calore, mancanza di consapevolezza del pericolo imminente, perdita di coscienza.

La sauna non può essere utilizzata da:

- Bambini di età inferiore ai 6 anni.
- Persone con forti reazioni alla luce solare.
- Persone anziane o disabili.
- Persone con patologie preesistenti quali malattie cardiache, pressione alta o bassa, disturbi circolatori o diabete senza previo consulto medico.
- Donne in gravidanza. Temperature eccessive possono mettere in pericolo il feto.
- Persone che soffrono di disidratazione, ferite aperte, malattie agli occhi, ustioni o colpi di sole.

I bambini di età compresa tra i 6 e i 16 anni possono utilizzare la sauna a condizione che siano costantemente sorvegliati da un adulto responsabile e che la temperatura non superi i 60 °C.

Se soffri di problemi di salute, stai assumendo farmaci o hai lesioni muscolari o legamentose, puoi utilizzare la sauna solo previa consultazione e approvazione di un medico.

Se avete impianti chirurgici, non potete utilizzare la sauna senza aver prima consultato un medico e ottenuto la sua approvazione. Non utilizzate la sauna dopo un'attività fisica intensa. Attendete 30 minuti affinché il corpo si raffreddi.

Non trascorrere più di 40 minuti alla volta nella sauna.

Non consumare alcolici o droghe prima o durante la sessione. Non dormire nella sauna quando è in funzione.

Per evitare il rischio di surriscaldamento, collegare la sauna a una presa sufficientemente potente e non collegare altri apparecchi elettrici alla stessa presa.

Per evitare il rischio di scosse elettriche o danni alla sauna, non deve essere utilizzata:

- Durante un temporale.
- Se il cavo elettrico è danneggiato, deve essere sostituito da una persona qualificata.
- Se il cavo di alimentazione si surriscalda, deve essere controllato da una persona qualificata.
- Se è necessario sostituire una lampadina, attendere che la sauna sia spenta e si sia raffreddata.
- Asciugare le mani prima di collegare o scollegare l'alimentazione.

Non lavorare mai con le mani o i piedi bagnati.

Non accendere o spegnere rapidamente l'alimentazione o il riscaldamento, poiché ciò potrebbe danneggiare l'impianto elettrico.

Non tentare di riparare la sauna da soli senza il consenso del rivenditore o del produttore. Tentativi di riparazione non autorizzati invalidano la garanzia del produttore.

Non utilizzare detergenti nella sauna.

Non impilare né riporre oggetti all'interno o sopra la sauna.









Non collocare materiali infiammabili o sostanze chimiche vicino alla sauna. Non coprire gli elementi riscaldanti!

Non toccare il riscaldatore durante e subito dopo l'uso, poiché sussiste il rischio di ustioni a causa delle parti calde. Spegnere la cabina quando non è in uso.

Dati tecnici:

Modello		Sauna Haus 180
Materiale della cabina		Thermo Fichte+ Fichtenholz
Profondità		1980 mm
Larghezza		1815 mm
Altezza		2022 mm
Tensione		AC380V
Radiatore	Tipo	Radiatore tubolare + stufa per sauna
	Potenza totale	1600 W + 6 kW

Materiale di assemblaggio (possibili variazioni)

												
Ø4x30	Ø4x45	Ø4x60	Ø4*16	Ø3*16	Ø8x60	Cuscinetto	Cappuccio					
8x	86x	24x	8x	5x	2x	2x	2	2	1x	2x	2x	1x

Prima di iniziare il montaggio, rimuovere l'imballaggio di trasporto e verificare che la cabina a infrarossi sia stata consegnata completa e integra.

Leggere attentamente le istruzioni di montaggio prima di trovare un luogo adatto per la sauna. La sauna è progettata esclusivamente per l'installazione all'aperto.

Selezionare un'area:

- In un luogo asciutto, su una superficie piana e stabile in grado di sostenere il peso della sauna.
- L'altezza deve essere sufficiente per consentire di raggiungere il soffitto e di effettuare i collegamenti elettrici e gli interventi di manutenzione.
- Tenere lontano da fonti d'acqua, fiamme o materiali infiammabili.

Consigli pratici

- Si prega di notare che per il montaggio della sauna sono necessarie almeno 2 persone adulte.
- Identificare chiaramente ogni pannello prima di iniziare.
- Durante l'installazione, posizionare il cavo di alimentazione della sauna in modo che sia facilmente accessibile.
- Si prega di notare che esistono differenze tra i vari modelli.

IMPORTANTE:





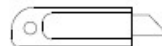
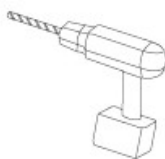
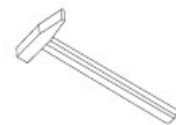



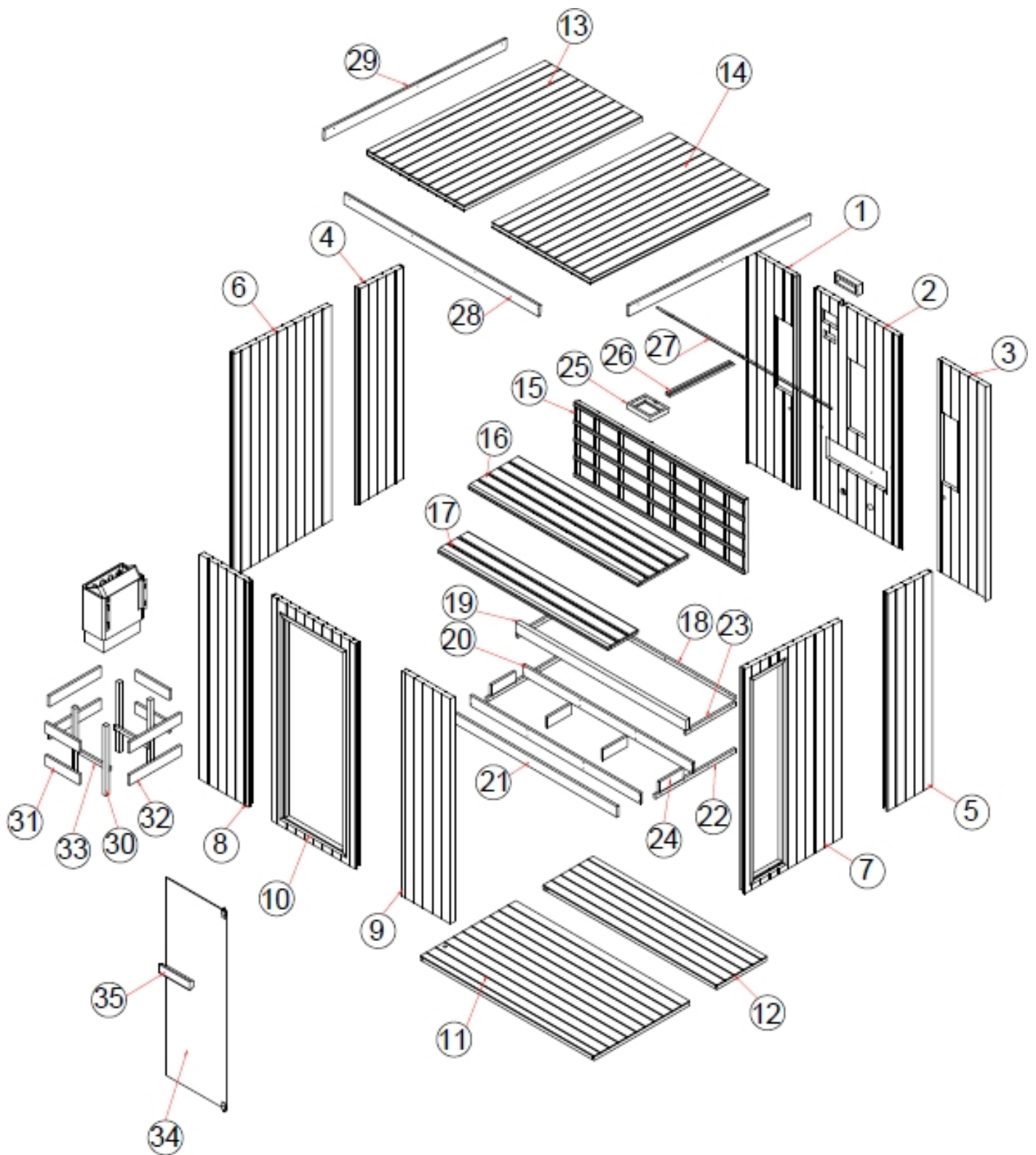

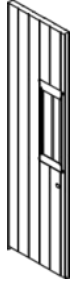
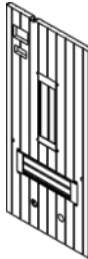
Controllare la svasatura e il diametro dei fori praticati per evitare di danneggiare il legno.

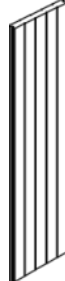
Utensili:

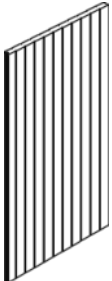
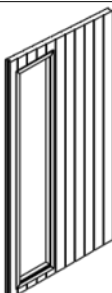

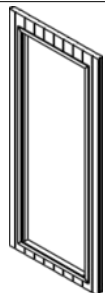
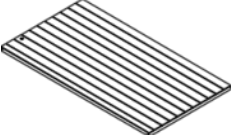
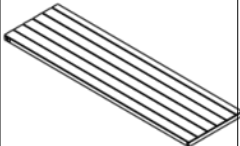
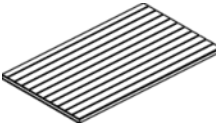
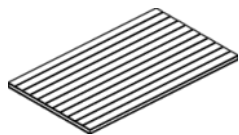
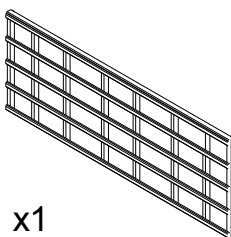
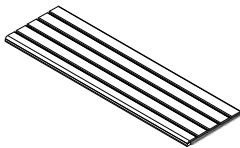
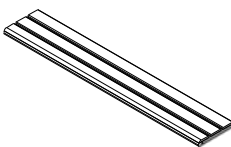
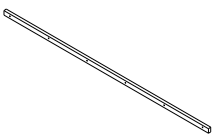
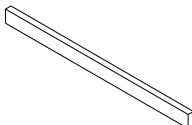
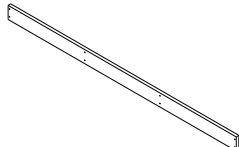
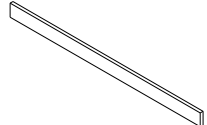
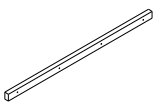
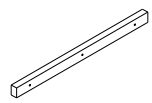
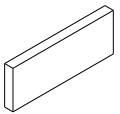
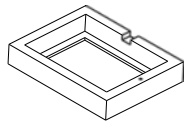
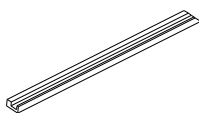
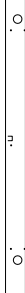
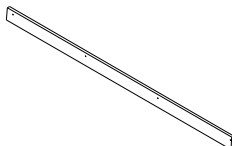
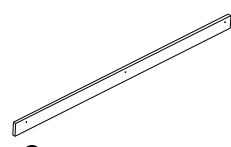
Elenco dei componenti:

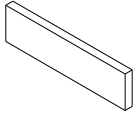
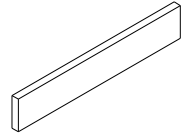
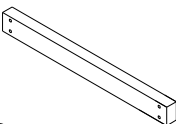
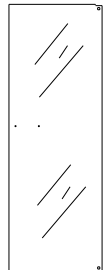
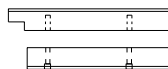

<p>①</p>  <p>x1</p>	<p>②</p>  <p>x1</p>	<p>③</p>  <p>x1</p>	<p>④</p>  <p>x1</p>	<p>⑤</p>  <p>x1</p>	<p>⑥</p>  <p>x1</p>
1843*485*44	1843*846*44	1843*485*44	1872*450*44	1872*450*44	1935*970*44
<p>⑦</p>  <p>x1</p>	<p>⑧</p>  <p>x1</p>	<p>⑨</p>  <p>x1</p>	<p>⑩</p>  <p>x1</p>	<p>⑪</p>  <p>x1</p>	<p>⑫</p>  <p>x1</p>
1935*970*44	1938*485*44	1938*485*44	1938*846*44	1728*950*40	1728*498*40
<p>⑬</p>  <p>x1</p>	<p>⑭</p>  <p>x1</p>	<p>⑮</p>  <p>x1</p>	<p>⑯</p>  <p>x1</p>	<p>⑰</p>  <p>x1</p>	<p>⑱</p>  <p>x1</p>
1775*970*44	1775*978*44	1690*642*46	1690*500*33	1690*300*33	1688*33*20
<p>⑲</p>  <p>x1</p>	<p>⑳</p>  <p>x2</p>	<p>㉑</p>  <p>x1</p>	<p>㉒</p>  <p>x2</p>	<p>㉓</p>  <p>x2</p>	<p>㉔</p>  <p>x4</p>
1690*90*40	1690*90*20	1690*90*20	800*33*20	500*33*20	240*90*20
<p>㉕</p>  <p>x1</p>	<p>㉖</p>  <p>x1</p>	<p>㉗</p>  <p>x1</p>	<p>㉘</p>  <p>x2</p>	<p>㉙</p>  <p>x2</p>	<p>㉚</p>  <p>x4</p>
236*186*43	650*40*20	1690*90*13	1980*90*20	1775*90*20	600*33*33
<p>㉛</p>  <p>x4</p>	<p>㉜</p>  <p>x4</p>	<p>㉝</p>  <p>x2</p>	<p>㉞</p>  <p>x1</p>	<p>㉟</p>  <p>x1</p>	<p>㊱</p>  <p>x1</p>
340*90*20	515*90*20	340*30*20	1705*594*6	300*80*40	

Assemblaggio gradini

Cavo di alimentazione a auna

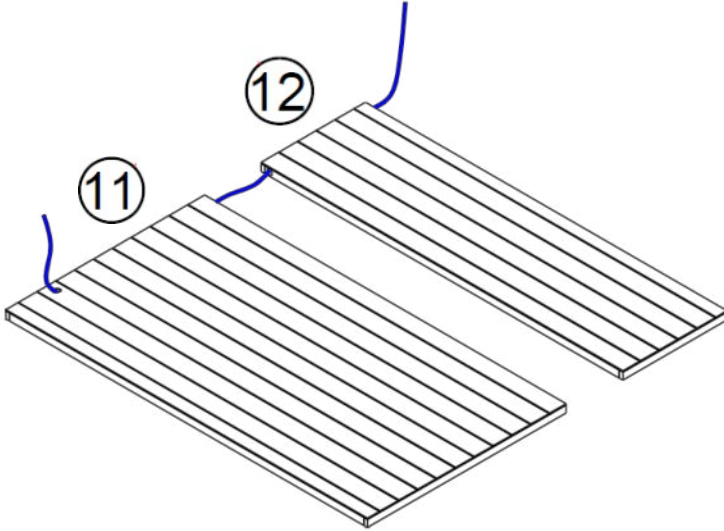

4x(4*45MM)

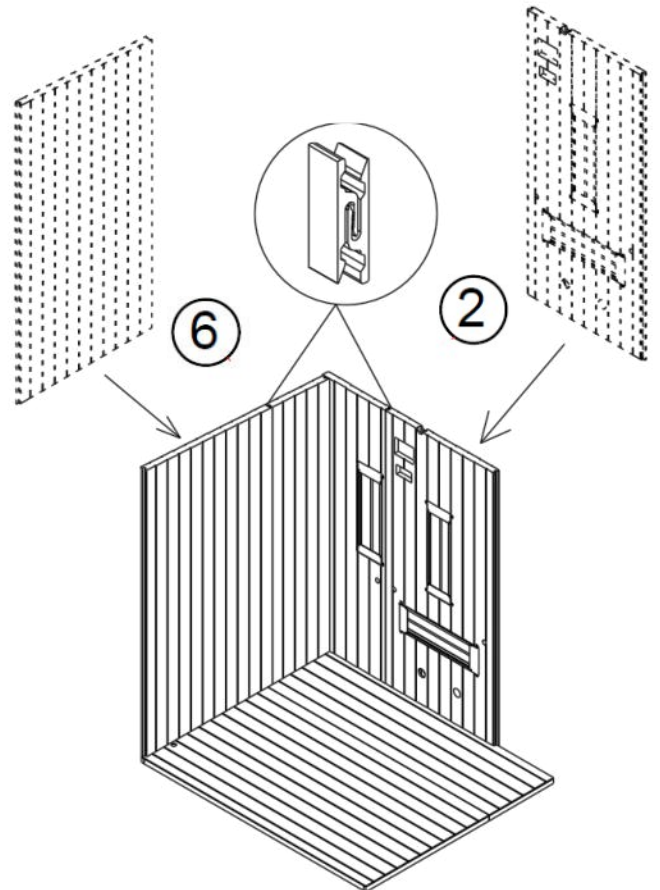
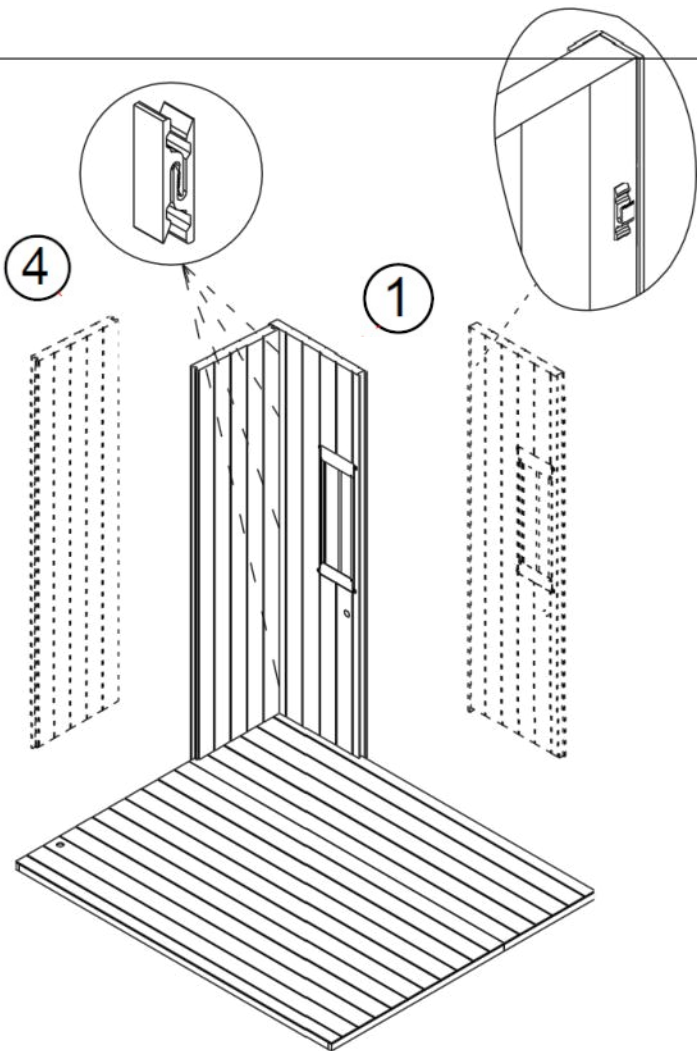
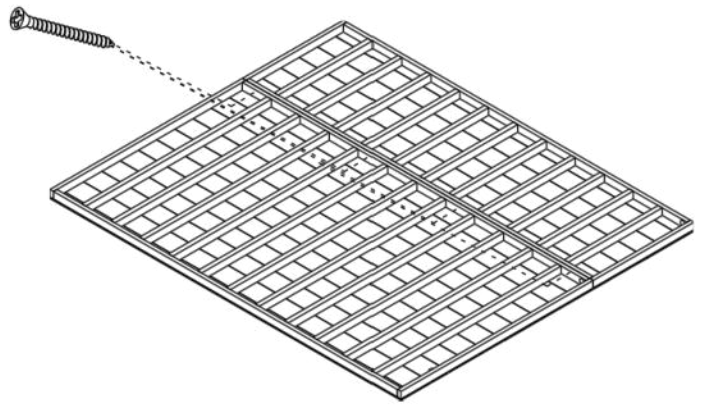

Istruzioni di montaggio

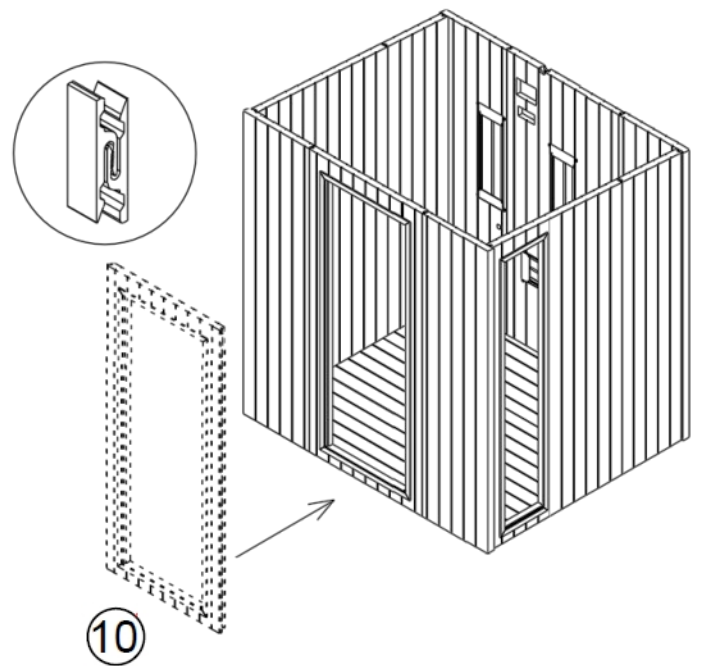
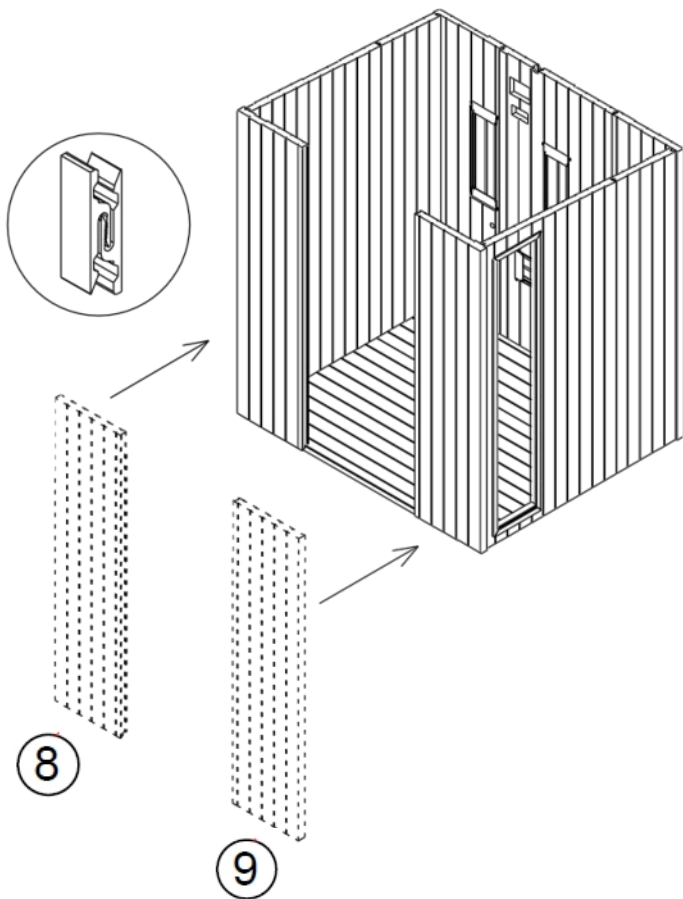
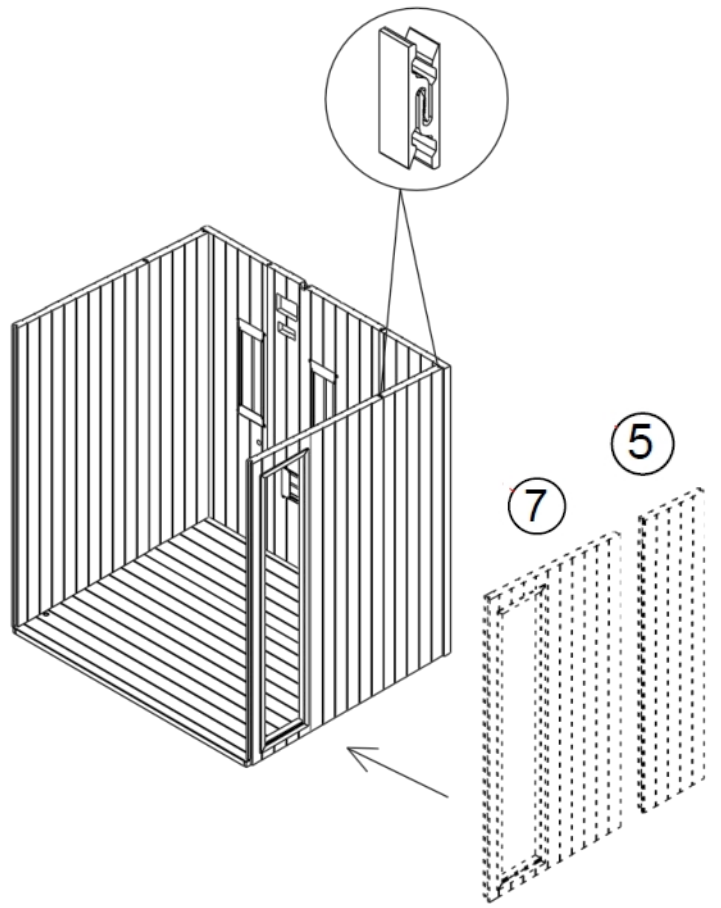
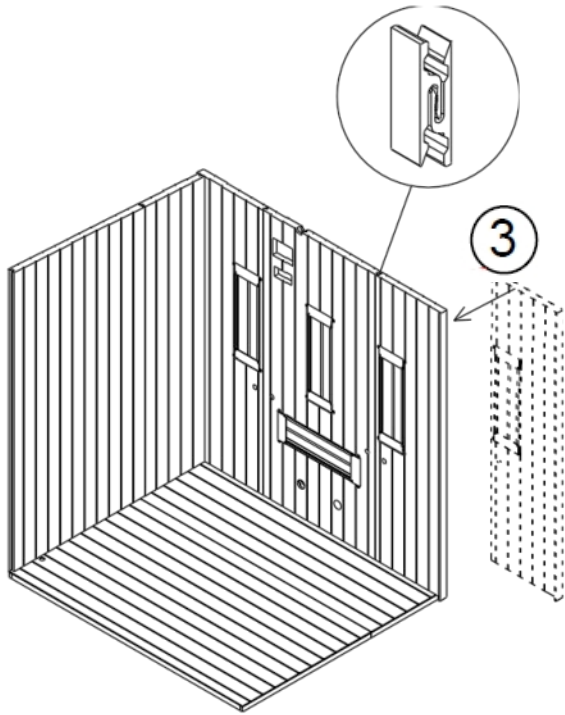

Istruzioni di montaggio

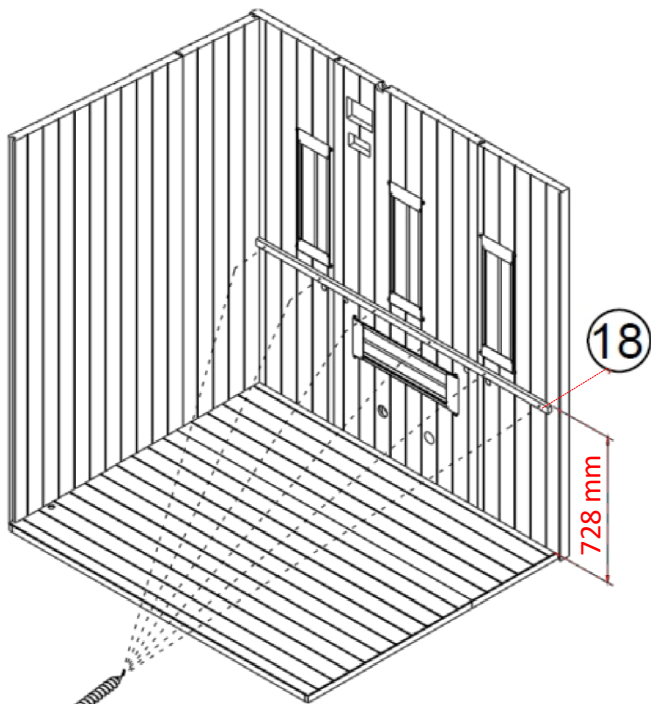
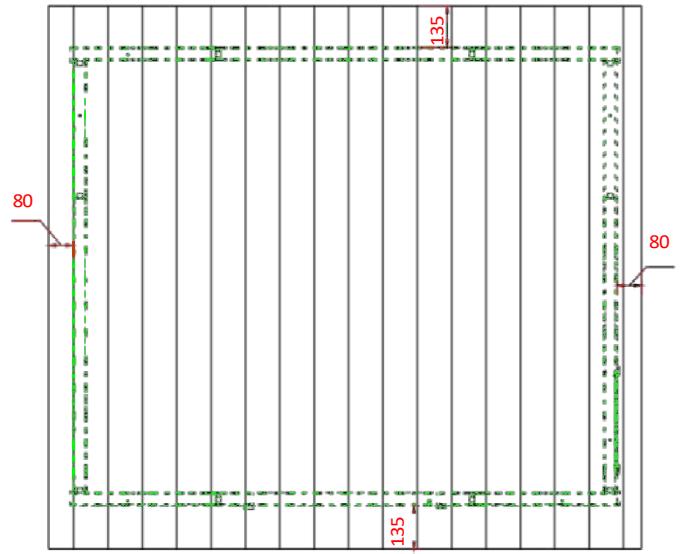
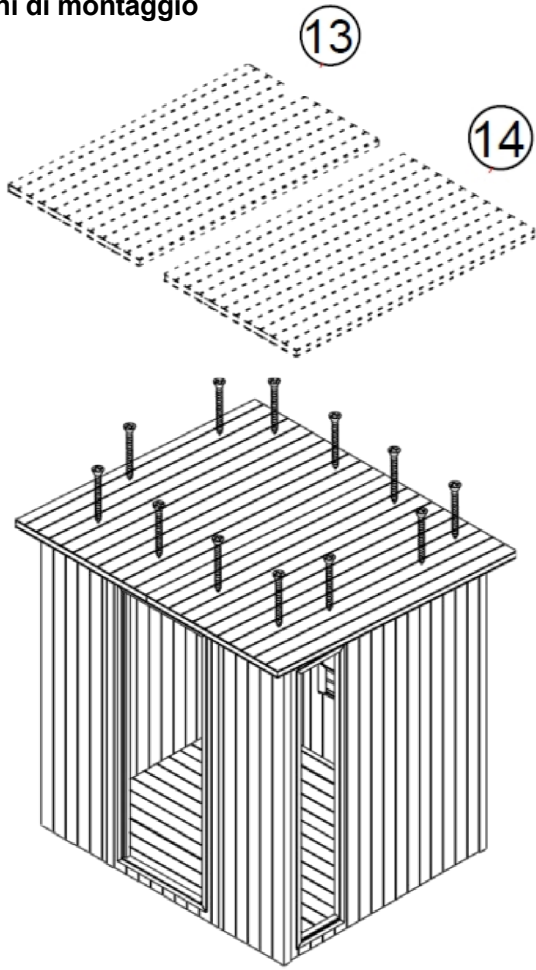

6x(4*45 mm)

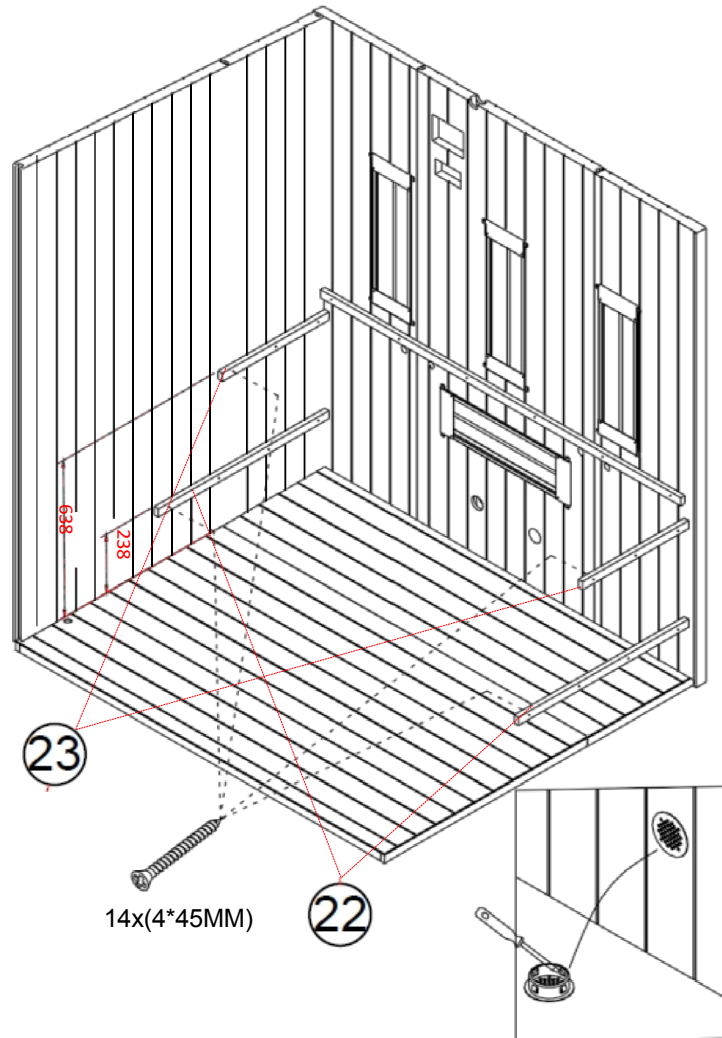

14x(4*45MM)

22

Istruzioni di montaggio

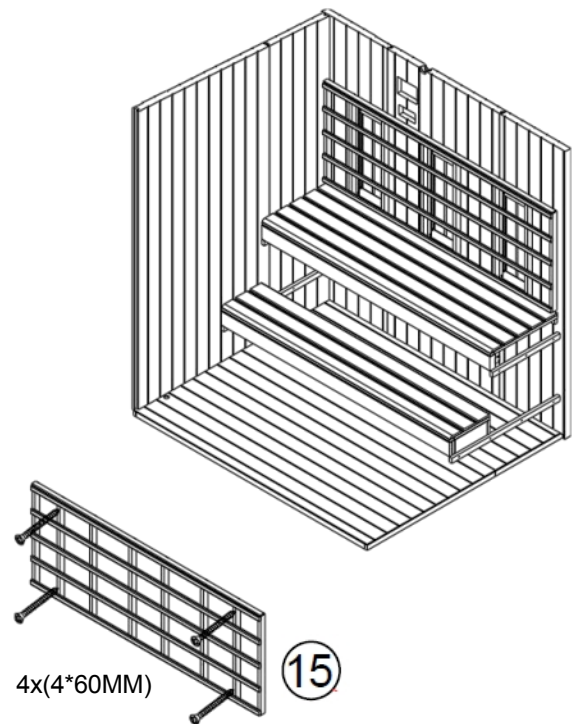
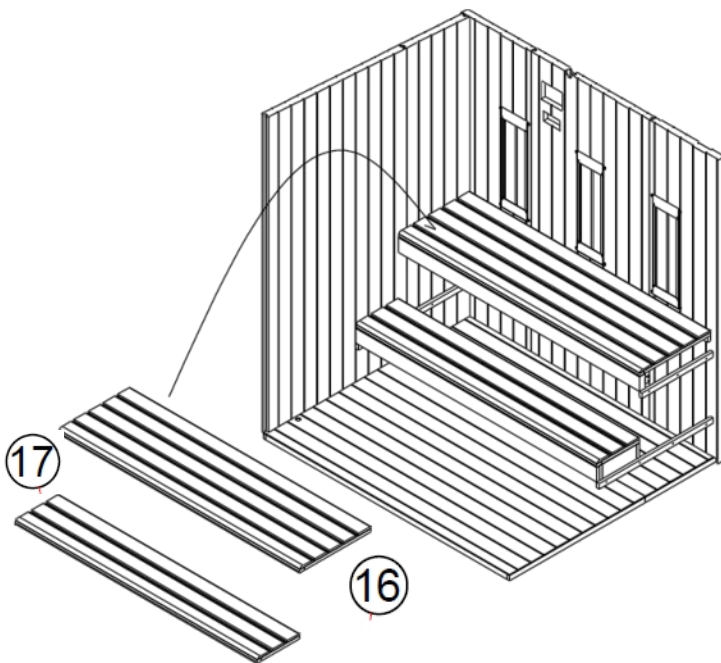
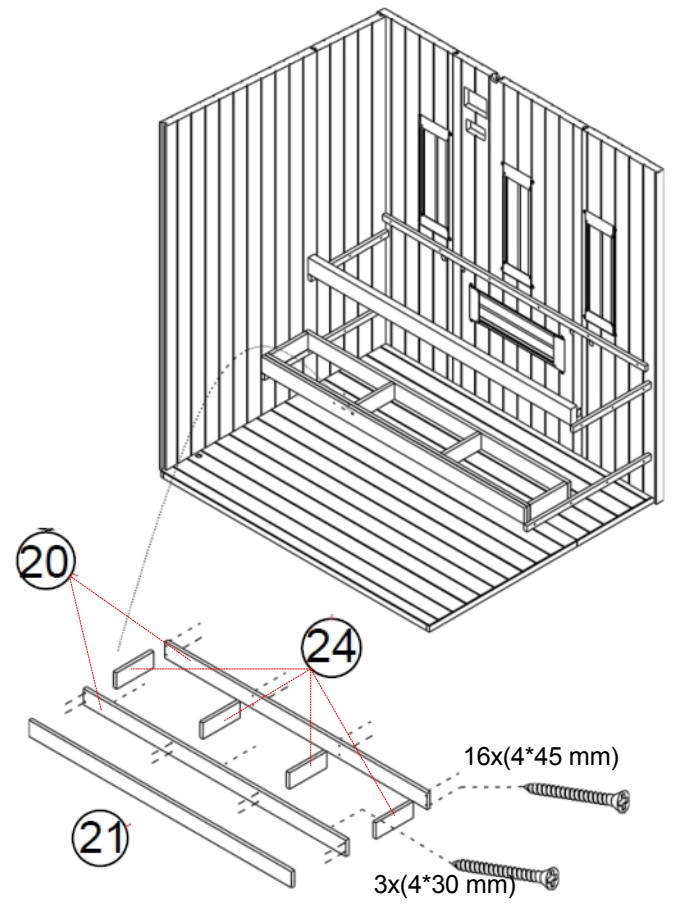
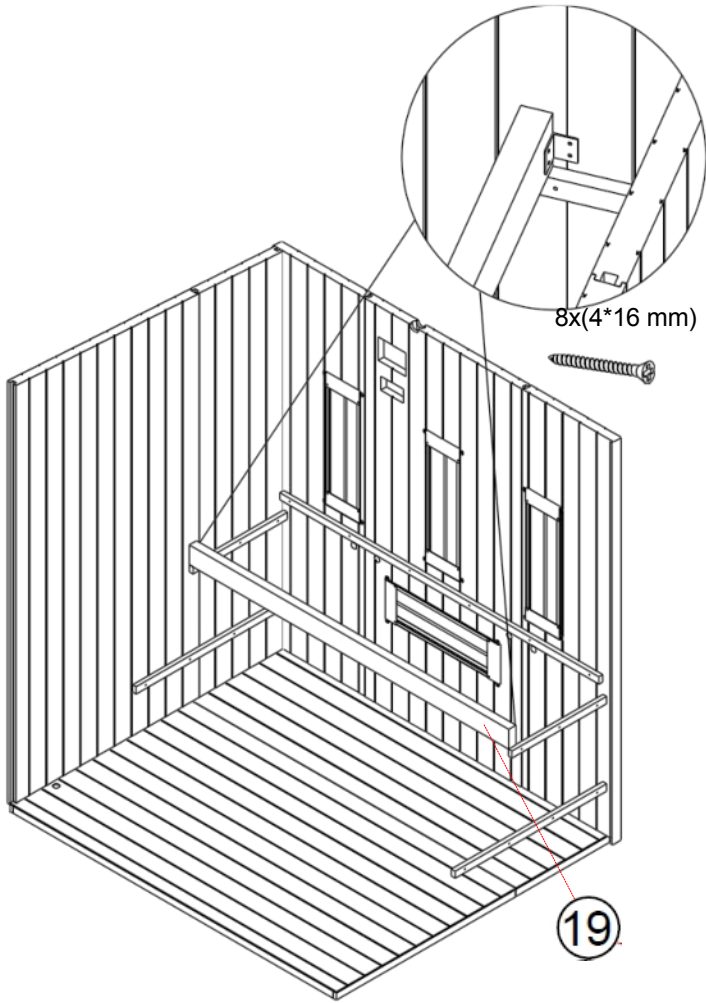

Istruzioni di montaggio

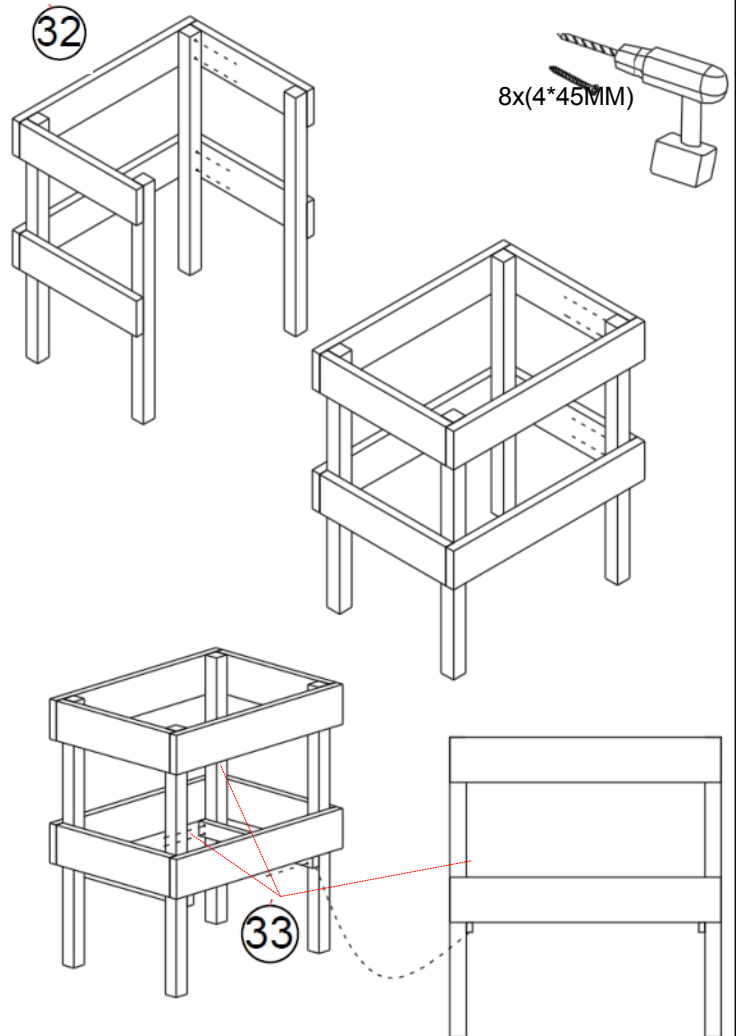
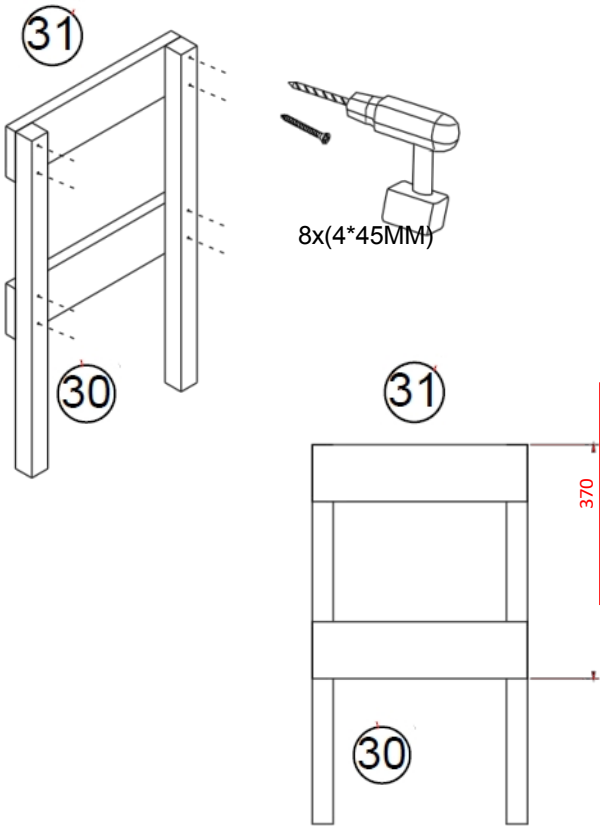
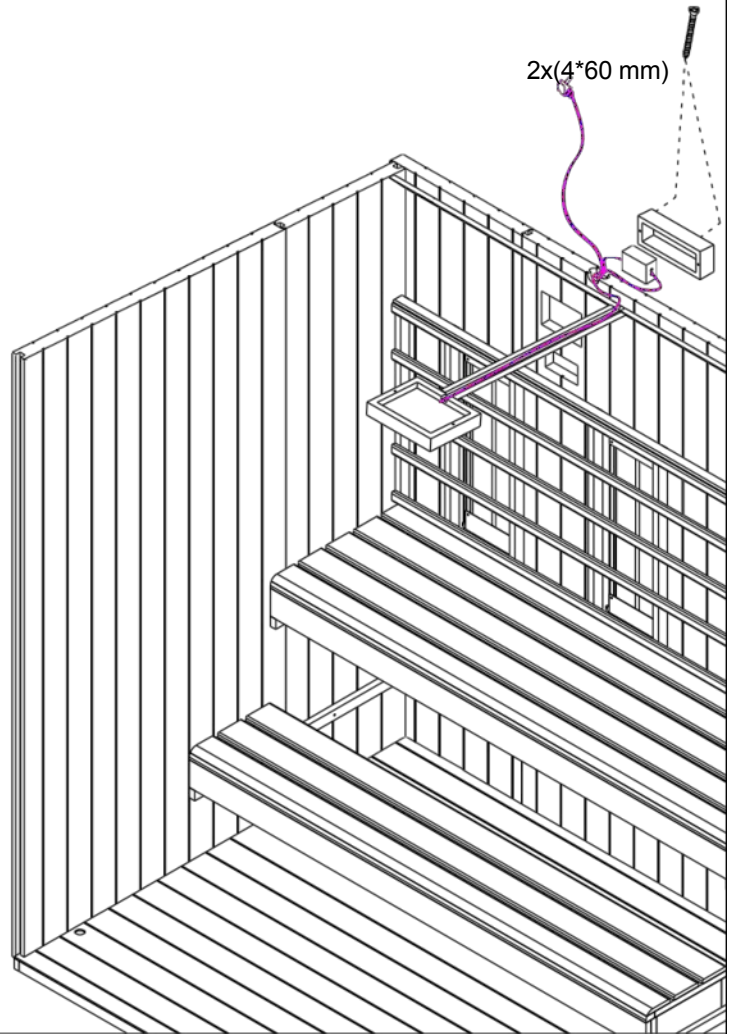
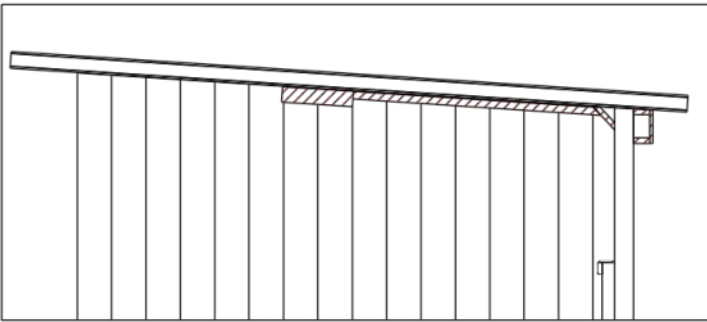
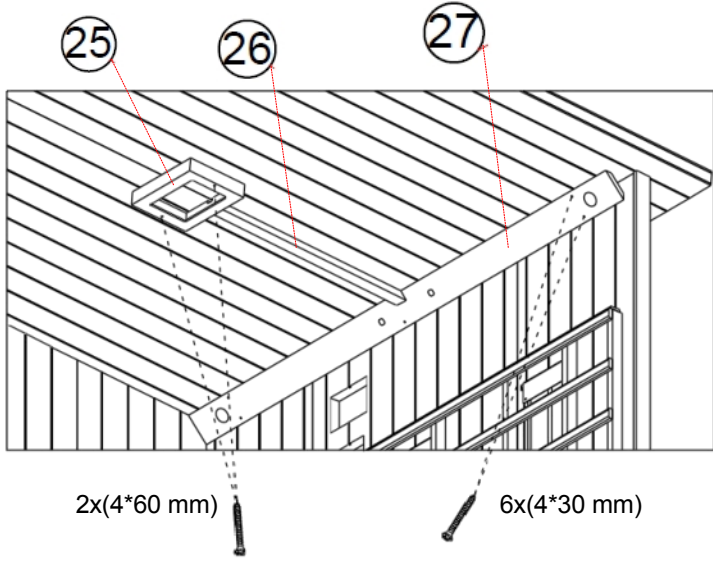

Istruzioni di montaggio

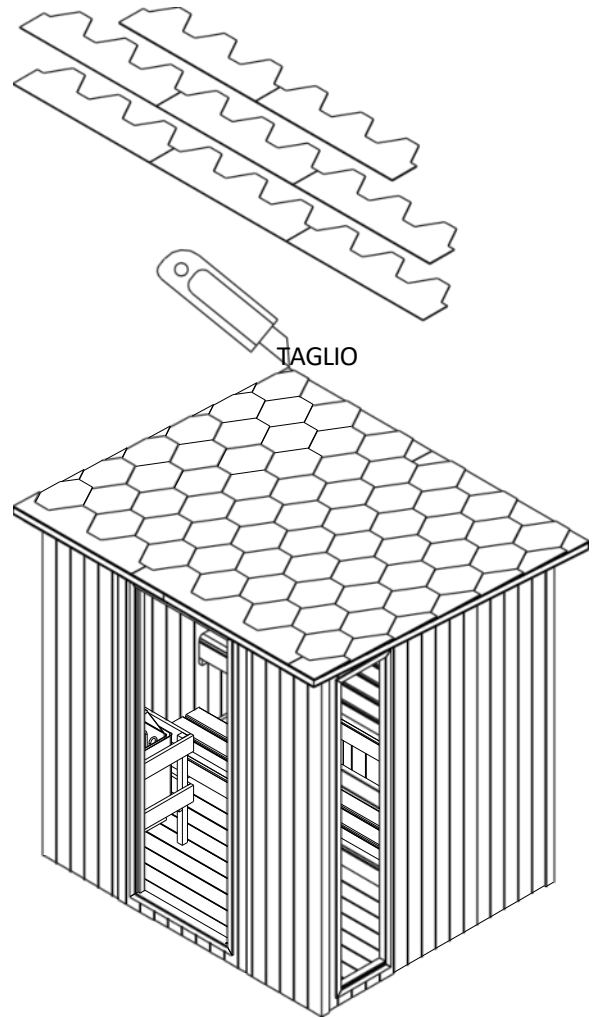
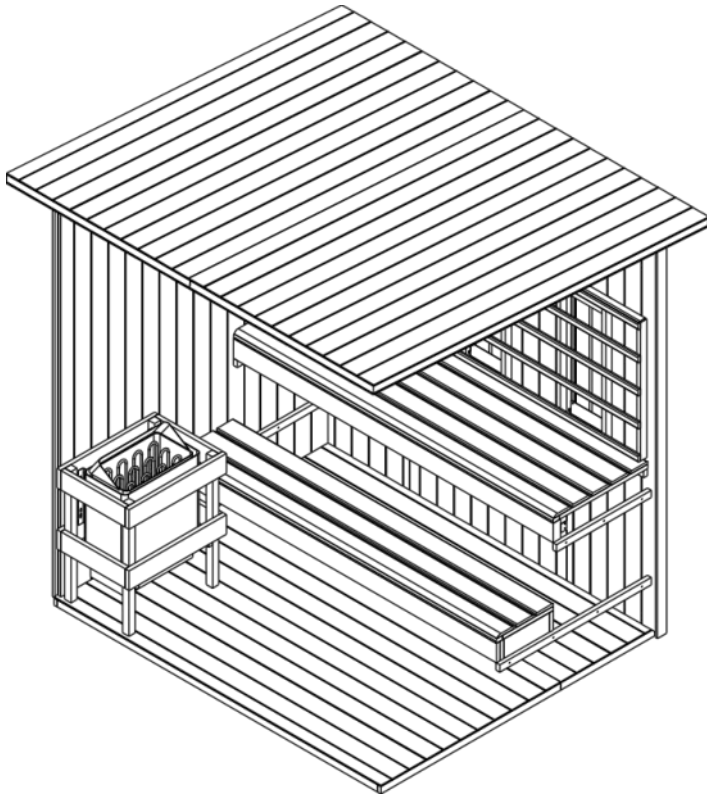

10x(4*45MM)

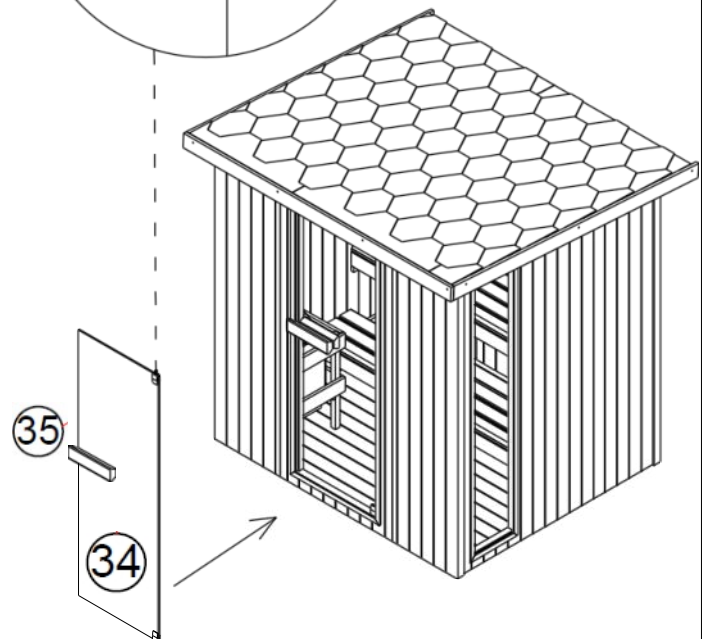
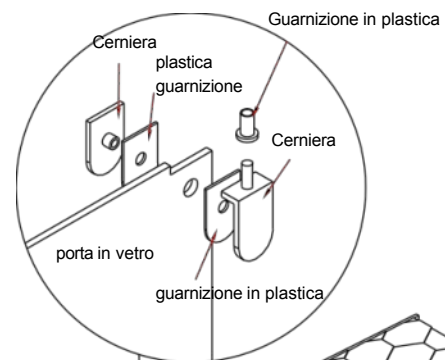
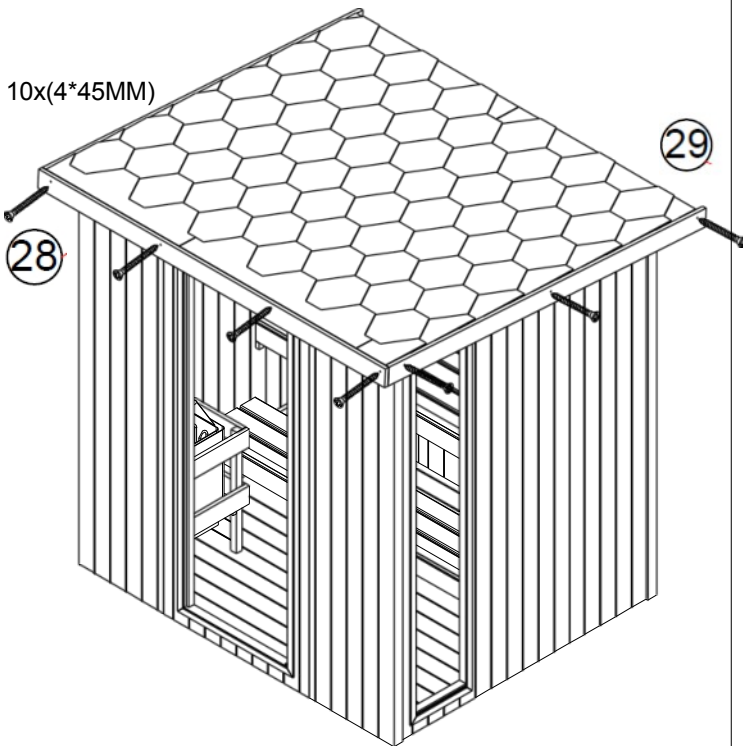

Schema elettrico

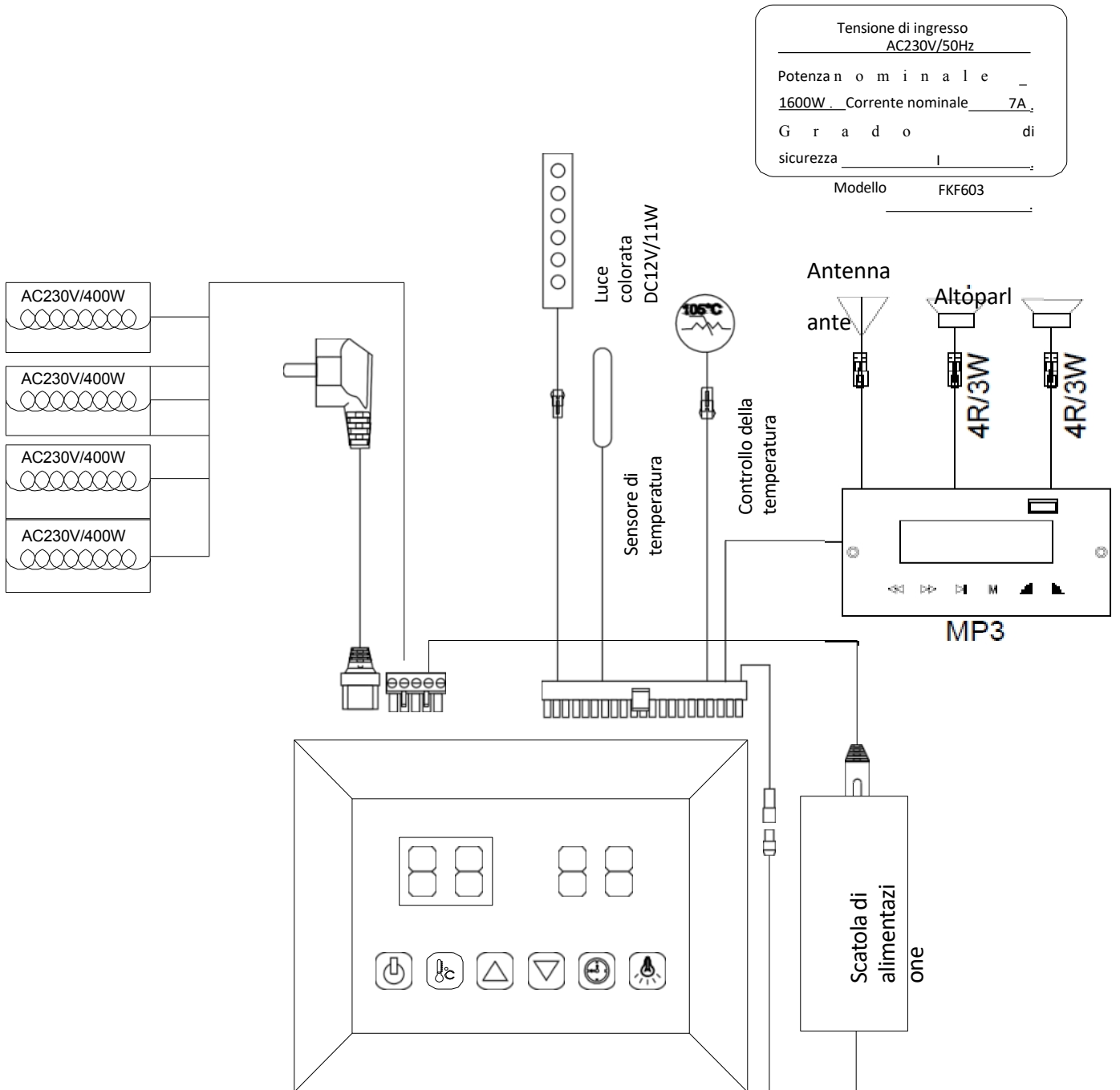

ISTRUZIONI PER L'USO

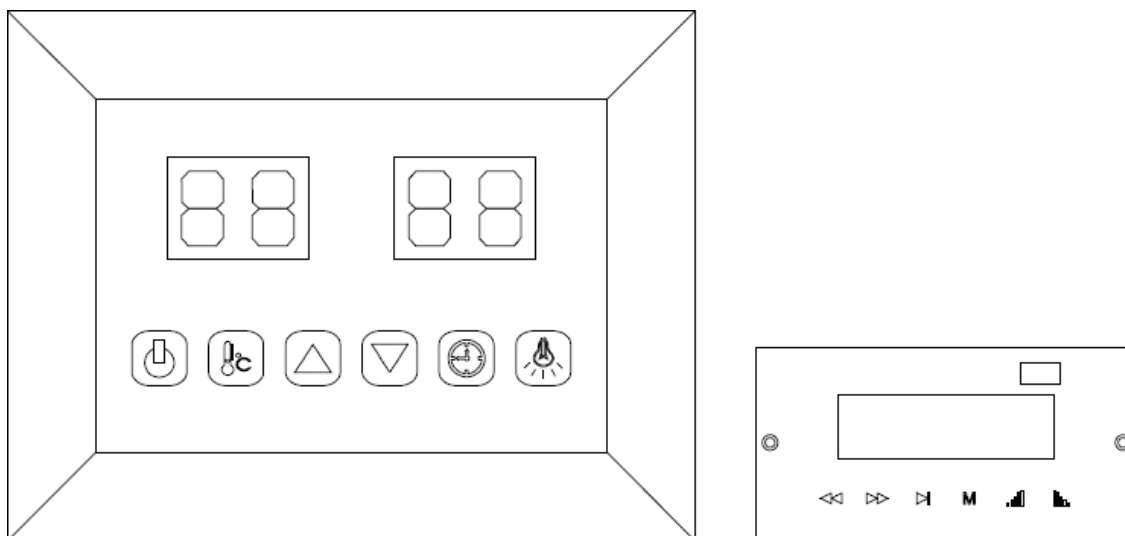

Collegare l'unità di alimentazione alla presa a muro, l'indicatore LED inizierà a lampeggiare sul display. Ora è possibile accendere i riscaldatori a infrarossi, la luce e la funzione musica.

1) Avvio:

Premere "🔌" per accendere il display e avviare i riscaldatori; il tempo viene impostato automaticamente su 99 minuti e viene visualizzata la temperatura dell'aria all'interno dell'abitacolo.

Premere nuovamente il tasto "🔌" per spegnere i riscaldatori.

2) Impostazione della temperatura:

Il display di sinistra indica la temperatura dell'aria. Premere il tasto "🌡️" per impostare la temperatura desiderata da 35 a 60 premendo i tasti "▲" / "▼", intervallo = 1; il numero di impostazioni

lampeggia per 10 secondi, quindi visualizza automaticamente la temperatura dell'aria; Quando viene raggiunta questa temperatura, i riscaldatori smettono di funzionare automaticamente;

Quando la temperatura scende di 4 gradi al di sotto di tale valore, la cabina si avvia automaticamente.

Nota: la temperatura massima dell'aria raggiungibile nella cabina potrebbe essere inferiore alla temperatura desiderata. Ciò dipende dalla temperatura esterna alla cabina. Temperatura predefinita = 40

3) Impostazioni dell'ora:

Il display di destra indica la durata. Premere "🕒" (tempo di riscaldamento) per impostare il tempo desiderato da 5 minuti a 99 minuti utilizzando i tasti "▲" (aumenta) e "▼" (diminuisce); intervallo = 1 minuto; quando il conto alla rovescia arriva a 00, i riscaldatori si spengono automaticamente. Tempo predefinito = 99 minuti.

4) Luce colorata:

Premere brevemente "💡", è possibile impostare il colore desiderato (7 colori in totale) e spegnere la luce; premere a lungo "💡" per passare alla modalità di ciclo automatico, che cambia 7 colori ogni 5 secondi.

ISTRUZIONI PER L'USO

5) Lettore MP3:

Attivare il lettore MP3 tenendo premuto il pulsante "M" sul lettore MP3. Selezionare la modalità preferita premendo brevemente più volte il pulsante "M" sul lettore MP3 (USB, MMC CARD, Bluetooth, radio FM).

Modalità USB/SD o Bluetooth:

È possibile selezionare i brani premendo brevemente i tasti "◀◀" e "▶▶" e regolare il volume (0-32) premendo a lungo il tasto "◀◀" o "▶▶". Il tasto "▶|" serve per mettere in pausa.

Modalità radio FM:

Premere a lungo ▶| per cercare automaticamente le stazioni (87,5MHZ-108MHZ), il sistema salverà tutte le stazioni; è possibile selezionare le stazioni premendo brevemente i tasti "◀◀" / "▶▶" e regolare il volume (0-32) premendo a lungo i tasti "◀◀" / "▶▶".

