

Istruzioni per l'installazione e l'uso

J20150



PREFAZIONE

Grazie per aver acquistato il nostro prodotto.

Leggere attentamente il presente manuale prima di procedere al montaggio e conservarlo dopo l'uso. Annotare il numero di serie della scatola di comando della cabina, poiché tale numero sarà necessario in caso di riparazione o ordine di pezzi di ricambio.

ATTENZIONE

L'installazione e la riparazione devono essere eseguite esclusivamente da un elettricista qualificato!

Controllare la potenza nominale dell'alimentazione elettrica e assicurarsi che la presa con messa a terra sia collegata correttamente prima dell'installazione. Utilizzare solo ricambi originali. Non condividere la presa con altri apparecchi.

Quando non è in uso, spegnere l'unità di alimentazione della cabina.

Posizionare la cabina all'interno, su una superficie piana, livellata e asciutta.

PERICOLO

I riscaldatori non devono essere esposti a spruzzi d'acqua; non installare docce all'interno della cabina a infrarossi. Coprire il radiatore comporta un rischio di incendio dovuto al surriscaldamento. Non coprire i riscaldatori!

Tenere sempre lontani dal radiatore materiali/oggetti infiammabili o facilmente combustibili (ad es. asciugamani). Non toccare il radiatore durante e subito dopo l'uso, poiché le parti calde possono causare ustioni.

La lampadina si riscalda durante l'uso. Se è necessario sostituirla, scollegare la cabina e lasciarla raffreddare prima di sostituirla.

Se il collegamento elettrico dovesse danneggiarsi, deve essere sostituito dal produttore o da un elettricista autorizzato!

AVVERTENZA

Se soffri di malattie o altri problemi di salute, in particolare disturbi cardiaci o circolatori, o se assumi farmaci, dovresti consultare un medico prima di utilizzare la cabina a infrarossi. I bambini e le persone fragili non dovrebbero mai entrare nella cabina senza supervisione.

Se durante l'utilizzo della cabina a infrarossi avvertite fastidio, interrompete immediatamente l'uso e consultate il vostro medico. Non entrate mai in una cabina a infrarossi calda se avete assunto alcol, farmaci potenti o narcotici.

DATI TECNICI

Modello	J20150	
Materiale in legno	Hemlock	
Lunghezza	1500 mm	
Larghezza	1200 mm	
Altezza	2000 mm	
Tensione	230 V, 50 Hz	
Riscaldatore	Potenza totale	2385 W
	Riscaldatore a spettro completo	6 x 300 W
	Riscaldatore al carbonio	2 x 180 W + 1 x 225 W

ELENCO COMPONENTI

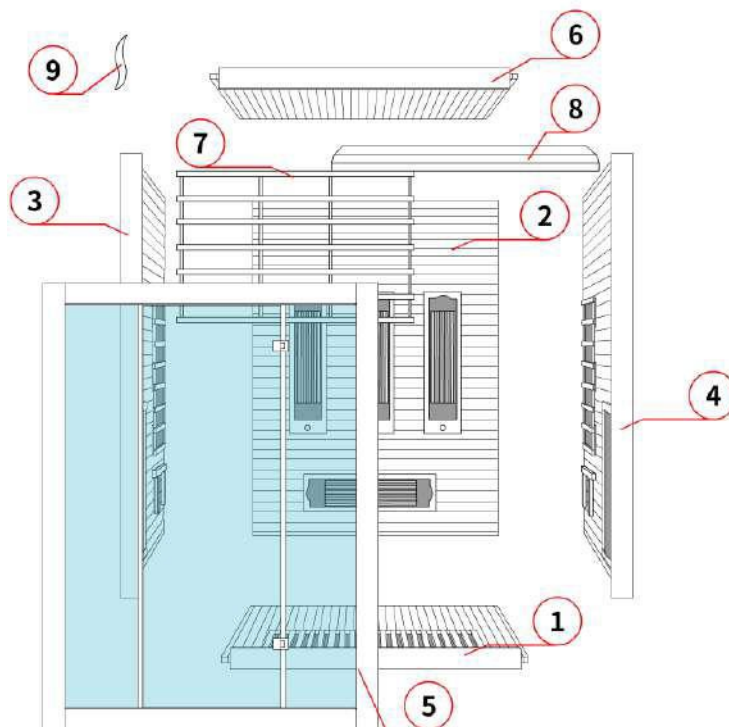

N	NOME J20150	QUAN T
1	Piano	1
2	Pannello posteriore	1
3	pannello sinistro	1
4	Pannello destro	1
5	Pannello frontale	1
6	tetto	1
7	schienale	1
8	Panca	1
9	Maniglia	1

MONTAGGIO



(1) Posizionare il pannello del pavimento sul terreno.
al pannello del pavimento.

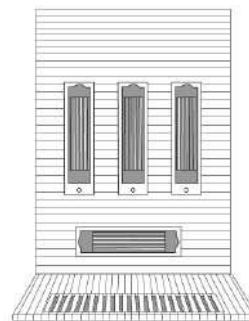

(2) Posizionare il pannello posteriore accanto
al pannello del pavimento.

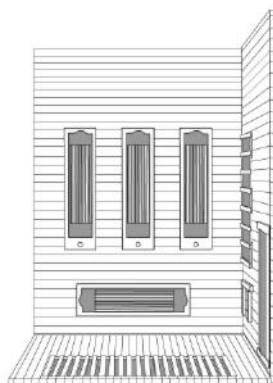

(3) Posizionare il pannello destro accanto al pannello del pavimento,
e collegare correttamente il pannello destro e il pannello posteriore con le fibbie esterne preimpostate.

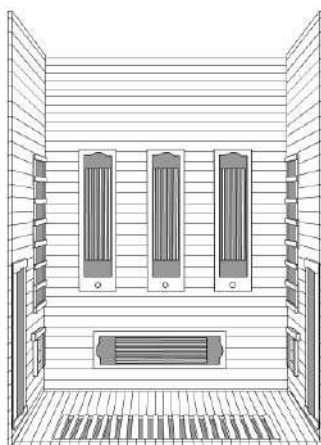

(4) Posizionare il pannello sinistro accanto al pannello del pavimento,
quindi collegare correttamente il pannello sinistro e il pannello posteriore con le fibbie esterne preimpostate.



(5) Posizionare Bench sui listelli preimpostati dei pannelli installati, quindi inserire il connettore sotto Bench.

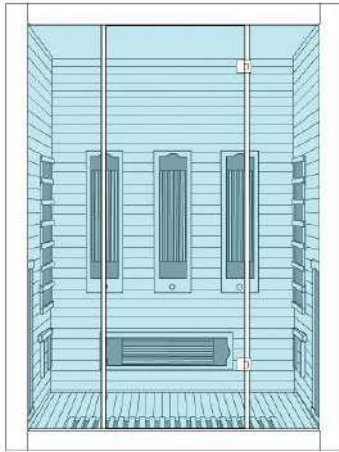

(6) Installare la parete frontale

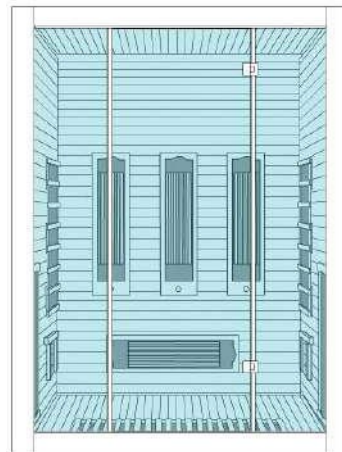

(7) Installare il tetto

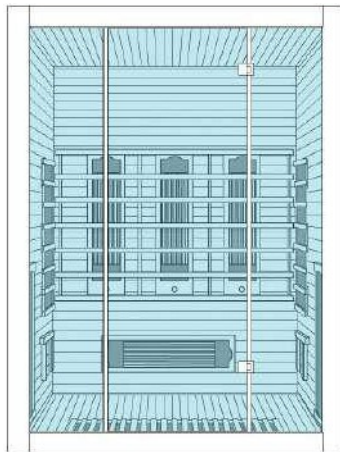

(8) Installare lo schienale

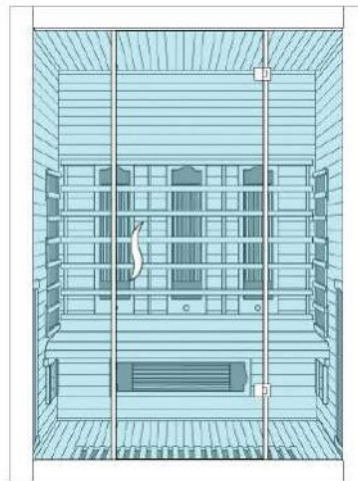

(9) Installare la panca e la maniglia

COLLEGAMENTO DEI CAVI

Tutti i cavi si trovano sul pannello del soffitto:



(1) Collegare i connettori dei cavi del riscaldatore, controllo. Assicurarsi che i cavi non rimangano incastrati tra pannello del soffitto e altri pannelli.

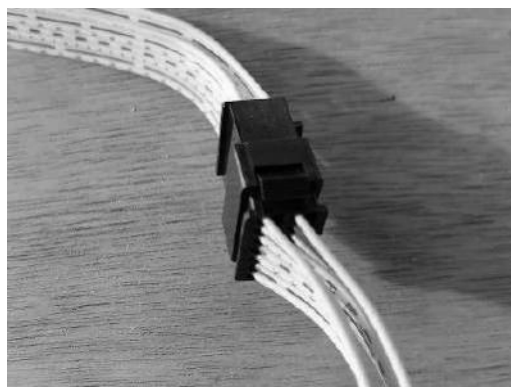

(2) Collegare il connettore dei cavi di

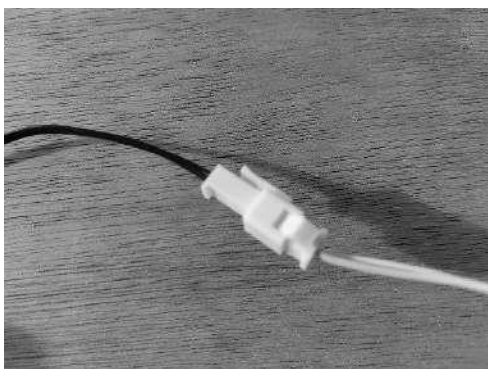

(3) Collegare il connettore del sensore di temperatura.

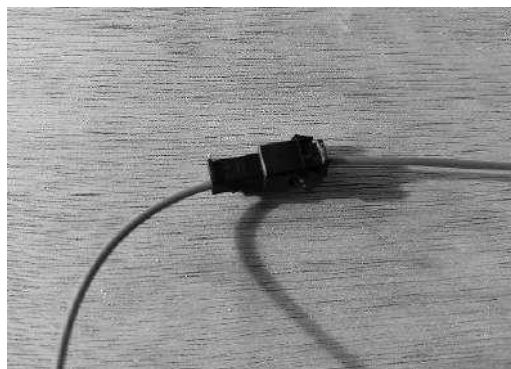

(4) Collegare il connettore del cavo dell'antenna.

INSTALLARE IL COPERCHIO ANTIPOLVERE

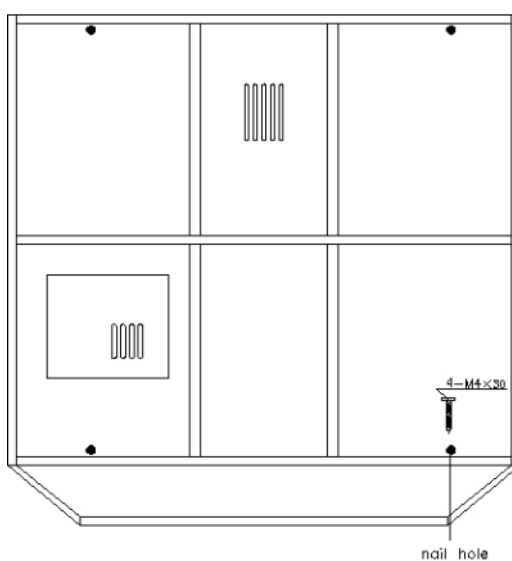

Installare la copertura antipolvere con le viti sul tetto

ISTRUZIONI PER L'USO

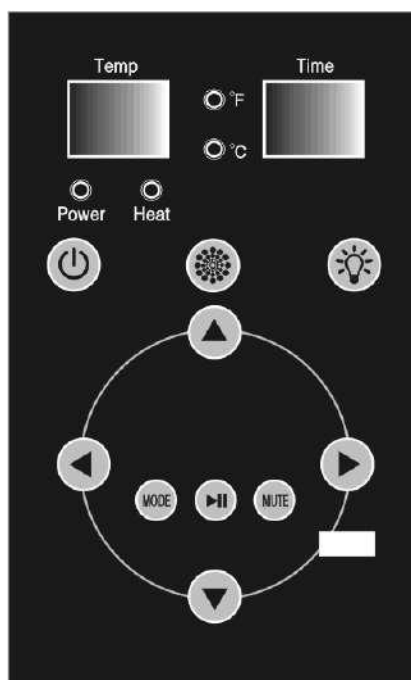

PANNELLO DI CONTROLLO

DUE SCHERMI DI VISUALIZZAZIONE:

- (1) Schermo sinistro: temperatura in tempo reale
- (2) Schermo destro: tempo rimanente

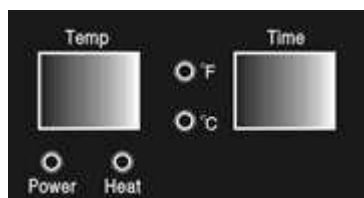

QUATTRO INDICATORI LED:

- (1) Indicatore di alimentazione: alimentazione accesa
- (2) Indicatore di calore: riscaldamento sauna
- (3) Indicatore F: Gradi Fahrenheit
- (4) Indicatore C: Gradi centigradi

TASTATURA NUMERICA:

- (1) ACCENSIONE  : accensione/spegnimento sauna,



- (2) LIGHT  : luci interne/esterne:

- Premere per accendere la luce interna,
- premere nuovamente per spegnere la luce interna e accendere quella esterna,
- quindi premere per accendere la luce interna/esterna,
- quindi premere per spegnere la luce interna/esterna.

(3) **LUCE COLORATA**  : luce per cromoterapia:



- Premere per accendere/spegnere la luce colorata,
- quando la luce colorata è accesa, tenere premuto il tasto "luce colorata" per 2 secondi, il display della temperatura mostra "LX" (X per 1-9),
- quindi premere nuovamente il tastierino per cambiare il colore della luce e lo stato.

(4)  **E DELLA TEMPERATURA** e  :

-Premere il tasto  o  per aumentare o diminuire la temperatura di 1 grado alla volta, tenerlo premuto per una regolazione rapida.

-Premere contemporaneamente i tasti  e  per convertire la temperatura tra Fahrenheit e Celsius.

(5) **ORA**  e  :

-premere i tasti  o  per aumentare o diminuire il tempo di 1 minuto alla volta, tenere premuto per una regolazione rapida.

- In modalità MODE, premere i tasti  e  per regolare il volume.

(6) **MODALITÀ**  :

Premere per selezionare la modalità radio, Bluetooth e USB.

Il numero del dispositivo Bluetooth è BT301

(7) **PLAY/PAUSE**  :

- Modalità Radio: premere per 3 secondi per cercare e memorizzare automaticamente i canali radio; al termine della ricerca, premere per passare al canale successivo.
- Modalità Bluetooth/USB: premere per passare al brano musicale successivo.

(8) **MUTE**  :

- in modalità FM: premere per disattivare l'audio.
- in modalità Bluetooth e USB: premere per mettere in pausa.

DOMANDE FREQUENTI

PS: ASSICURARSI DI SPEGNERE L'ALIMENTAZIONE PRIMA DI PROCEDERE.

Se il cavo di alimentazione è danneggiato, deve essere sostituito dal produttore, dal suo agente di assistenza o da personale qualificato per evitare pericoli.

1. I pannelli di controllo non funzionano

ricollegare i cavi dei pannelli di controllo

2. L'indicatore di alimentazione non è acceso

Premere nuovamente il dispositivo di protezione da sovracorrente come indicato di seguito:

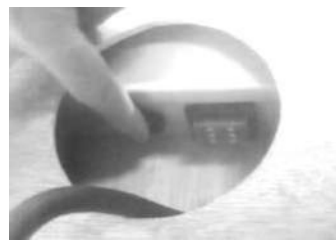
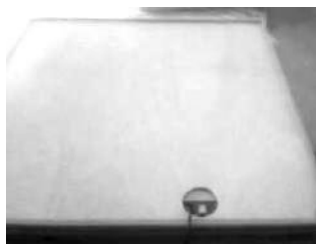

3. La luce di lettura non funziona

-controllare e ricollegare il cavo della luce,

-sostituire la lampada con una nuova

Premere verso il basso la luce dal pannello del tetto, quindi scollegare il connettore del cavo della luce, sostituire la luce con una nuova e ricollegare il connettore del cavo.

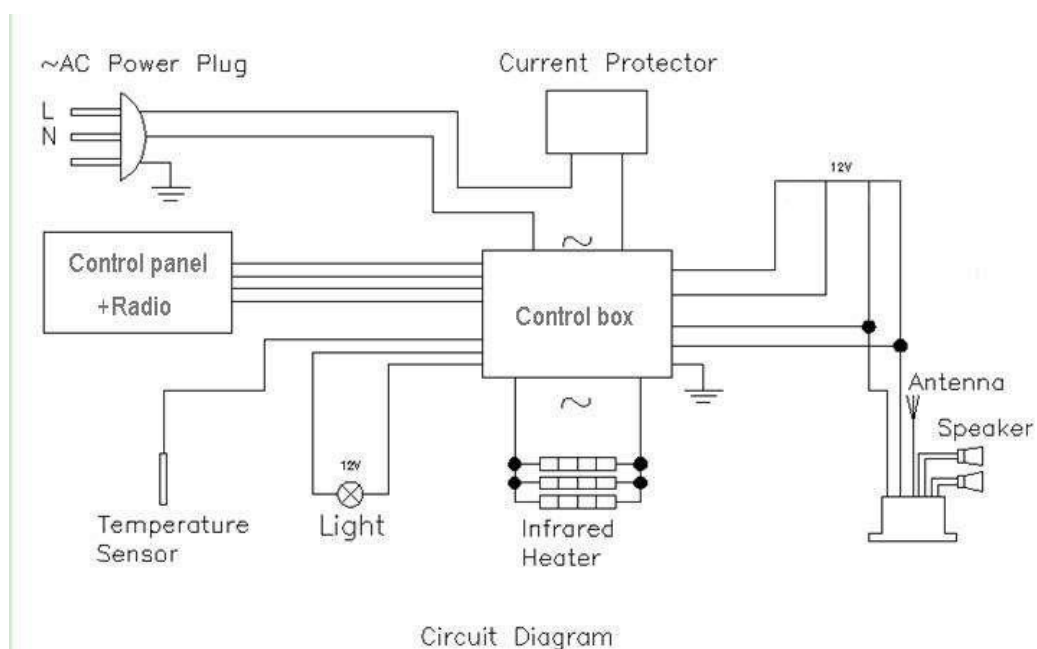

4. Il riscaldatore non riscalda

	Problema	Spiegazione	Soluzione
1	Una parte del riscaldatore si riscalda	Il riscaldatore è difettoso	Sostituirlo con un nuovo riscaldatore
		Il connettore del riscaldatore non è collegato bene o è bruciato.	Collegarli saldamente
2	L'intera stanza non si riscalda	Il connettore del cavo del pannello di controllo è allentato	Ricollegare i connettori del pannello di controllo pannello di controllo
		Il pannello di controllo è danneggiato	Sostituire il pannello di controllo
		La scatola di controllo è danneggiata	Sostituire la scatola di controllo
3	Il riscaldatore da banco non riscalda	Il cavo del riscaldatore da banco non è inserito saldamente nella presa sul pannello posteriore	Collegarlo saldamente

5. Sostituire il riscaldatore a spettro completo.

1. Rimuovere il coperchio in legno del riscaldatore.
2. Sostituire il riscaldatore a spettro completo con uno nuovo.
 - il riscaldatore è fissato con una clip,
 - il cavo del riscaldatore è collegato tramite spine.



MANUTENZIONE

1. Pulizia

- (1) Pulire la cabina con un panno di cotone umido e asciugare con un panno pulito e asciutto.
- (2) Pulire il vetro con un detergente per vetri e un panno morbido.
- (3) Non versare acqua nel pannello di controllo né pulirlo con un panno umido.
- (4) Non utilizzare detergenti chimici per pulire la cabina.
- (5) Si prega di stringere le viti della panchina ogni tre mesi, evitando che si allentino o cadano.

2. Trasporto e stoccaggio

1. Evitare l'esposizione a pioggia, neve o forti urti durante il trasporto.
2. Non conservare i cartoni in ambienti umidi.